

Auszug unseres Fuhrparks

verbreiterbarer Keilsattel

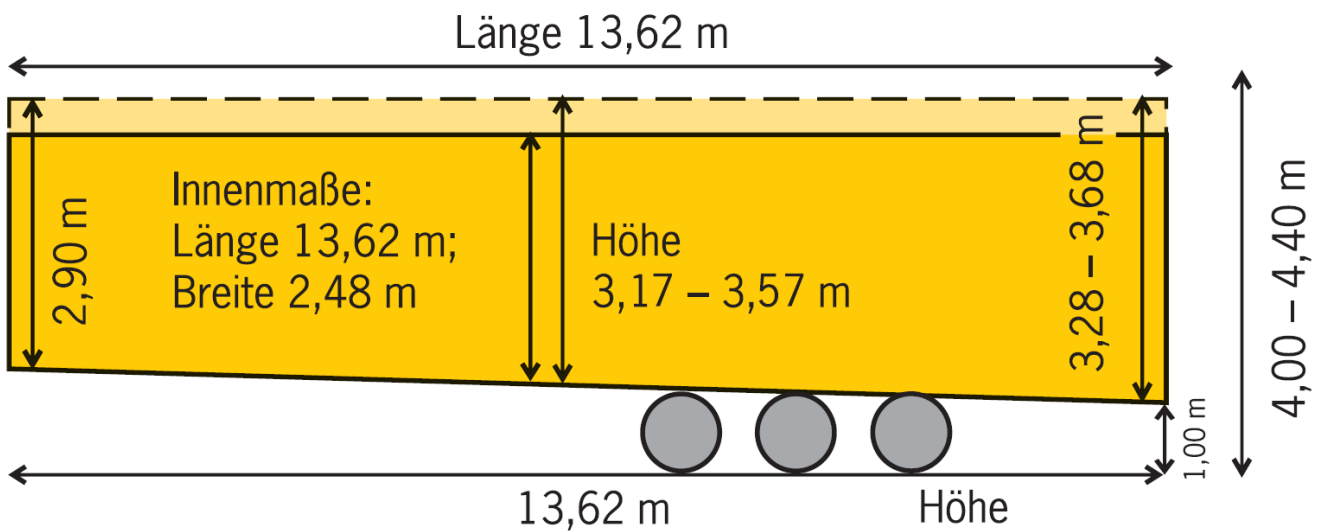

verbreiterbarer Megasattel

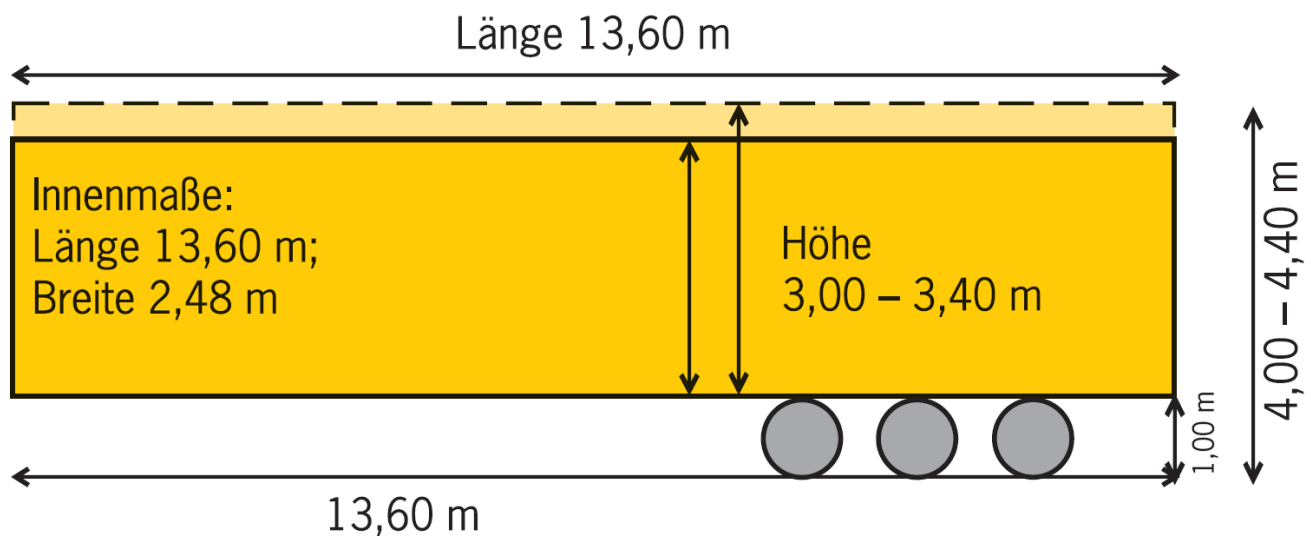

Otto Morof Spedition GmbH
Im Unteren Ried 2
75382 Althengstett

Telefon: +49 7051 1681-40
Telefax: +49 7051 7501

info@morof.de • www.morof.de

Wir arbeiten ausschließlich auf Grundlage der Allgemeinen Deutschen Spediteurbedingungen 2017 (ADSp 2017). Hinweis: Die ADSp 2017 weichen (in Ziffer 23) hinsichtlich des Haftungshöchstbetrages für Güterschäden (§ 431 HGB) vom Gesetz ab, indem sie die Haftung bei multimodalen Transporten unter Einschluss einer Seebeförderung und bei unbekanntem Schadenort auf 2 SZR/kg und im Übrigen die Regelhaftung von 8,33 SZR/kg zusätzlich auf 1,25 Millionen Euro je Schadenfall sowie 2,5 Millionen Euro je Schadenereignis mindestens aber 2 SZR/kg, beschränken. In den Bereichen Schwertransport & Kranarbeiten gelten die Geschäftsbedingungen der BSK (Bundesfachgruppe Schwertransporte & Kranarbeiten) in der neuesten Fassung.
Geschäftsführer: Thomas Morof (Dipl.-Kfm.) - Amtsgericht Stuttgart / HRB 331247 - USt.-IdNr.: DE187822683



verbreiterbarer Niedrigsemi/Jumbosattel

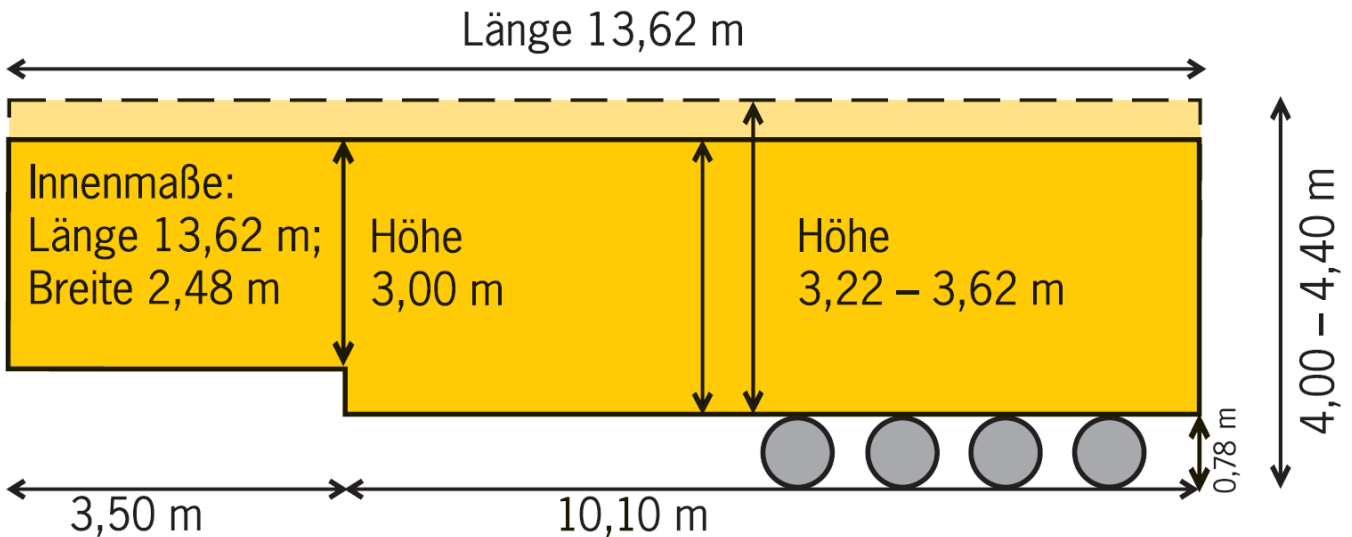

verbreiterbares Planentiefbett

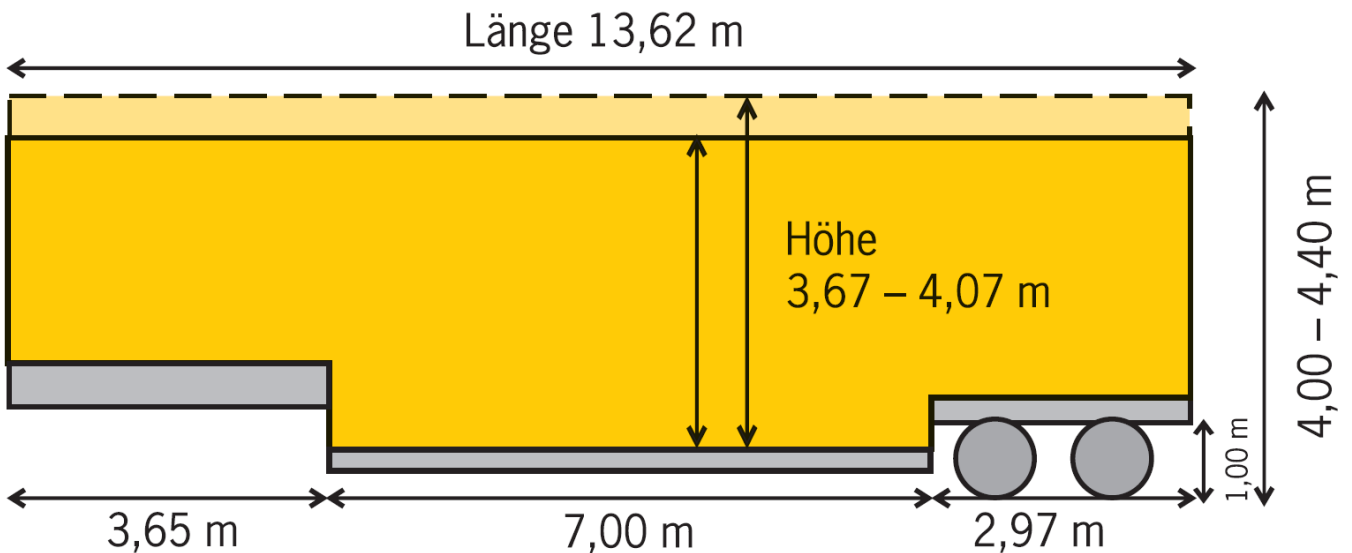

Richten Sie Ihre Anfrage an: export@morof.de

Otto Morof Spedition GmbH
Im Unteren Ried 2
75382 Althengstett

Telefon: +49 7051 1681-40
Telefax: +49 7051 7501

info@morof.de • www.morof.de

Wir arbeiten ausschließlich auf Grundlage der Allgemeinen Deutschen Spediteurbedingungen 2017 (ADSp 2017). Hinweis: Die ADSp 2017 weichen (in Ziffer 23) hinsichtlich des Haftungshöchstbetrages für Güterschäden (§ 431 HGB) vom Gesetz ab, indem sie die Haftung bei multimodalen Transporten unter Einschluss einer Seebeförderung und bei unbekanntem Schadenort auf 2 SZR/kg und im Übrigen die Regelhaftung von 8,33 SZR/kg zusätzlich auf 1,25 Millionen Euro je Schadenfall sowie 2,5 Millionen Euro je Schadenereignis mindestens aber 2 SZR/kg, beschränken. In den Bereichen Schwertransport & Kranarbeiten gelten die Geschäftsbedingungen der BSK (Bundesfachgruppe Schwertransporte & Kranarbeiten) in der neuesten Fassung.
Geschäftsführer: Thomas Morof (Dipl.-Kfm.) - Amtsgericht Stuttgart / HRB 331247 - USt.-IdNr.: DE187822683

